

# Sifflet de train

1. Commencer avec une pièce de **2" x 2" x 8"**
2. La monter entre pointe
3. En faire un cylindre de **1 3/4" diamètre**
4. La monter dans le mandrin
5. N'en conserver qu'une longueur de **1 1/2"** pour l'embouchure
6. Créer la chambre **concave**
7. créer un **épaulement** intérieur de **1/8"** profondeur



L'embouchure

8. Percer un trou de **3/8" diamètre**
9. Créer le **profil extérieur**
10. Détacher l'embouchure
11. Monter l'autre partie (**Corp principal**) de la pièce dans le mandrin

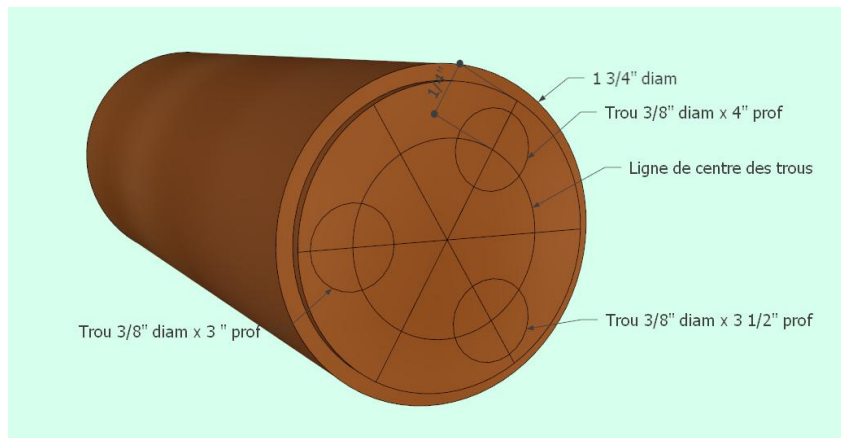

Corp principal

12. Créer l'épaulement pour recevoir l'embouchure
13. Tracer La ligne de centre des trous et les trois lignes d'axe
14. Percer les trois trous aux profondeurs spécifiées
15. Placer deux lignes de référence, la première à **1/2"** du bout et la deuxième à **1"** du bout
16. Tourner pour créer le chanfrein

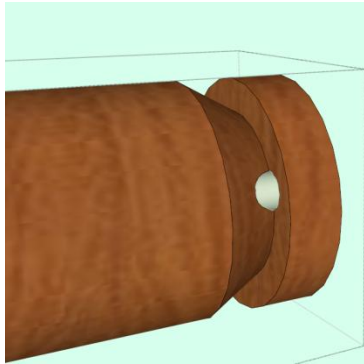
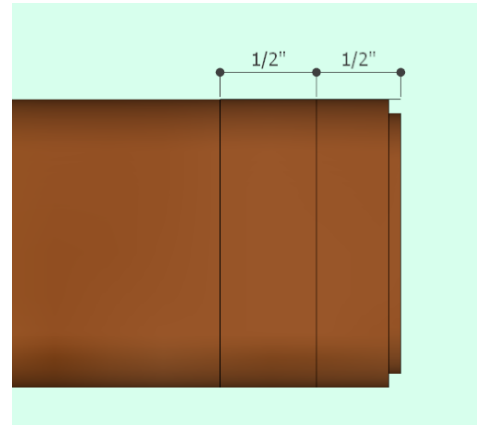

17. Nettoyer et sabler les ouvertures
18. Façonner les trois embouts

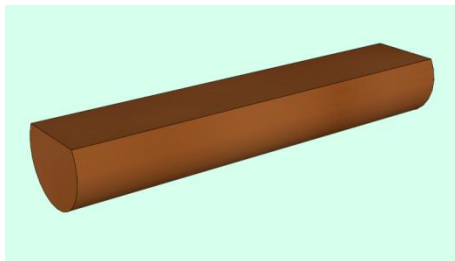

19. Déterminer par essai et erreur la position de chaque embout et les coller en place, vérifier leur fonctionnement à nouveau
20. Trimmer les excès, sabler et appliquer un scellant
21. Coller l'embouchure, appuyer la contre-pointe
22. compléter le profil extérieur et ajouter des lignes de décoration
23. Si désiré ajouter à l'autre extrémité un dispositif pour une attache

